

- ANLIEGERSTRASSEN
- FUBGÄNGERZONEN
- STADTPLÄTZE
- PARKANLAGEN



TULIP Lichtstele mit Systemmast.

Leuchtgehäuse aus Aluminiumguss, Aluminium, Edelstahl, Schrauben Edelstahl, Funktionsgewinde mit Edelstahl-Einsatzbuchsen, Formkörper PC klar - wahlweise mit unterschiedlichen optischen Systemen - oder opal, einfacher Lampenwechsel durch aufklappbares Dach, Ø: 427mm, B: 565mm, H: 1135mm, Schutzart IP65, Schutzklasse I, optional Schutzklasse II, inkl. invers konischer Systemlichtmast - Mastzopf Ø: 76mm, Mastkopf Ø: 124mm - aus feuerverzinktem Stahl, lackiert, mit durchgehendem Erdstück und Fußplatten-set, CE-Kennzeichen lt. BauPG, inkl. Ka-

belsicherungskasten IP 54, 2x5x16mm² für Durchgangverdrahtung, Masthöhe H: 4100/800mm, LPH: 4950mm, Standardfarbe: glimmer-graphit [-4].

A_w: 0,271 m², Gewicht: 21 kg

Lichtstele inkl. Mast **SX 868** ■ ■ - ■

mit Kegeloptik
Lichtstele inkl. Mast **SX 867** ■ ■ - ■

Lichtstele mit Zylinderoptik
Lichtstele inkl. Mast **SX 866** ■ ■ - ■

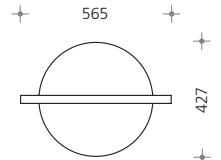

SX 868
MTR Kegel



SX 867
Spiegellamelle 190
asymmetrisch



SX 867
MTR 135
asymmetrisch



SX 866
opal

HSE	HIT-CE	HIE-CE	TC-L**
70W → 1 0 LVK → 7345		70W → 1 5 LVK → 7345	
100W → 1 2 LVK → 7345		100W → 1 6 LVK → 7345	
70W → 1 0 LVK → 7346		70W → 1 5 LVK → 7346	
100W → 1 2 LVK → 7346		100W → 1 6 LVK → 7346	
	35W* → 2 1 LVK → 7367		
	70W → 2 3 LVK → 7367		
	100W → 2 5 LVK → 7367		
			2x55W → 2 0 LVK → 7347

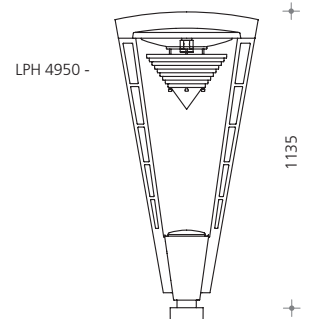

*35W: Sockel G12 • **55W: Sockel 2G11
Artikel-Nr. bitte mit Ziffern für Entblendoptik, Bestückung und Farbcode vervollständigen.

Bestellbeispiel

TULIP Lichtstele	HIE-CE 70W MTR Kegel	glimmer-graphit
SX 868	1 5	- 4

Farbcodierung: → ■ glimmer-graphit - 4, Farbe nach Wahl - 9

